

ScanMax®

Technische Daten



Neu !

Optional:
Mit höherer Genauigkeit
im Vorzugsmessbereich

Werker-Selbstprüfung
in der Fertigung
im Scanningbetrieb.

- Sicher
- Schnell
- Einfach



We make it visible.

ScanMax®.

Für den Einsatz in der Fertigung.

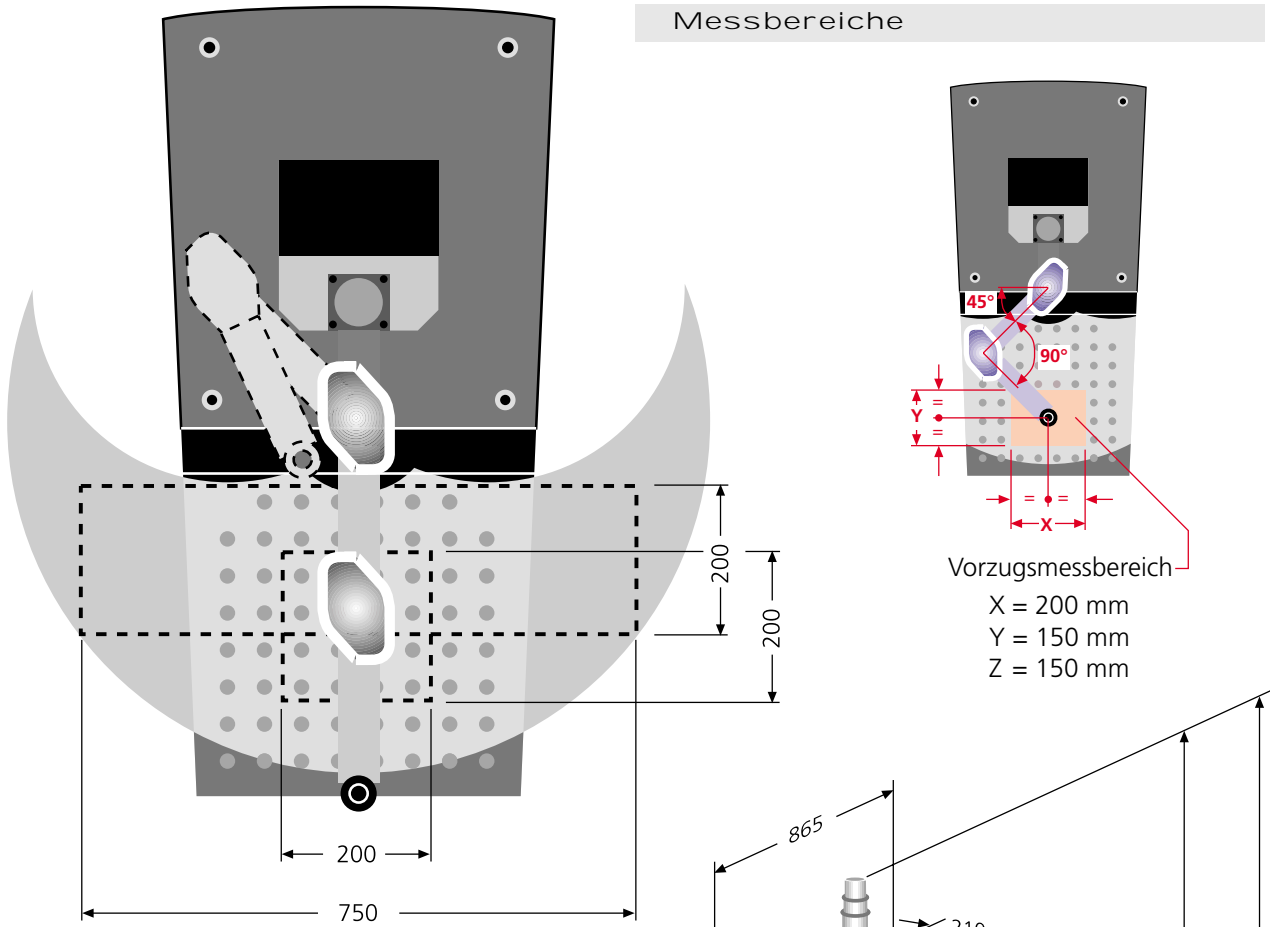

Abmessungen

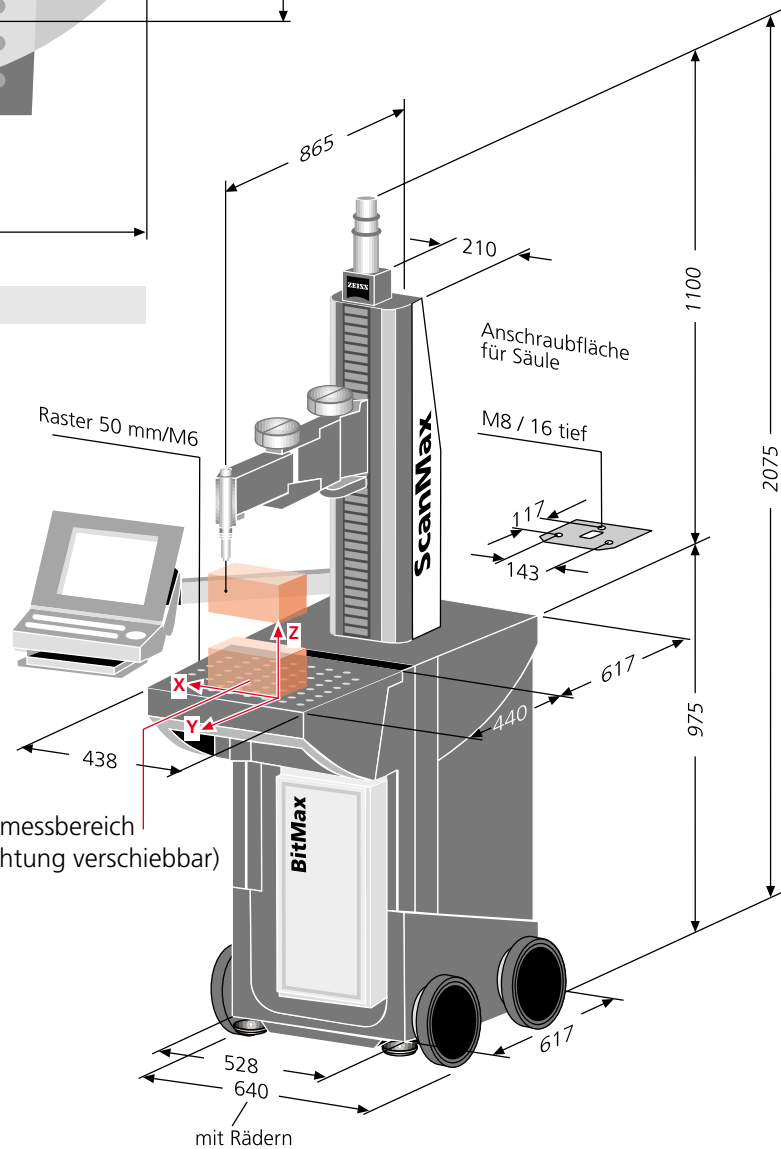

ScanMax® erfüllt die EG-Maschinenrichtlinie 98/37/EG
 inkl. Niederspannungsrichtlinie 73/23/EWG
 und EMV-Richtlinie 89/336/EWG.

ScanMax®.

Technik und Leistung.

Allgemeines	ScanMax®
Bauart	Gelenkarm-Koordinatenmessgerät
Tastsystem	Zeiss Messendes Tastsystem
Antrieb / Z-Achse	Hochdynamischer Servoantrieb Elektronische Antriebsüberwachung und Schubkraftbegrenzung
Steuerung	Dual-PC-Steuerung mit Auswerte-Software ScanWare ^{Pro} und Betriebssystem Windows 2000
Bedienung	Manuelles Abfahren der Werkstückmerkmale und Konturen, in der Z-Achse motorisch nachgeführt
Besondere Ausrüstungen	Absolute Präzision durch konstruktive Qualität und patentierte Korrekturverfahren. Kollisionsschutz der Gelenkanordnung in der Vertikalen. Permanenter Scanning-Mode mit einer Datenrate von min. 200 Punkte/sec. Leichte Gelenkarmkonstruktion aus CFK für manuelles Scanning. Ultahochpräzise integrale Wälzlager für überragende Laufgenauigkeiten. Werkstückaufspannung auf Dreh-Kipp-Tisch mit automatischer Leistenerkennung zum Verschieben und Drehen des Koordinatensystems ermöglicht uneingeschränkte 3D-Messungen (optional). Eigenstabiles Untergestell aus Polymerbeton (optional). Optionale Ausstattung mit Rädern für den einfachen Transport. Passive Schwingungsdämpfung.

Messbereich, Abmessungen, Massen

Messwege	maximal	Breite (mm)	Tiefe (mm)	Höhe (mm)
		850	400	450
Messbereiche	Siehe Darstellung auf linker Seite			
Außenabmessungen		Breite (mm)	Tiefe (mm)	Höhe (mm)
Oberteil		210	865	1100
Untergestell	(ohne Räder)	528	1057	975
	(mit Räder)	640	1057	980
Gesamtgerät	(ohne Räder)	528	1057	2075 (ohne Tragarm für Bedienpult)
	(mit Räder)	640	1057	2080 (ohne Tragarm für Bedienpult)
Spannplatte		438	440	50
Elektronikeinheit (IP 54)		285	485	620
Platzbedarf	Stellfläche mit Freiraum	1200 mm x 1500 mm		
	Stellfläche mit Freiraum und Gerätewagen	1200 mm x 2000 mm		
Masse	(kg)	Gerät: 60	Untergestell: 315	Elektronikeinheit: 25
Max. Werkstückmasse	(kg)	50 (auf Zeiss Untergestell)		

Leistungsdaten		Standard	Optional
Längenmessabweichung ¹⁾		gesamter Messbereich	Vorzugsmessbereich
MPE nach DIN EN ISO 10360-2	für E (µm)	5,0 + L/50 ³⁾	2,9 + L/50 ²⁾
nach VDI/VDE 2617	u ₂ (µm)	4,5 + L/60 (XY-Ebene) ²⁾	2,4 + L/60 (XY-Ebene) ²⁾
(Längenmessunsicherheit)	u ₃ (µm)	5,0 + L/50 ³⁾	2,9 + L/50 ²⁾
Antastabweichung			
in Anlehnung an MPE nach	für P (µm) ²⁾	5,5	
DIN EN ISO 10360-2			
nach VDI/VDE 2617 ³⁾	V ₂ (µm) ²⁾	3,0	
Formmessabweichung	RON _t / MZCI (µm) ^{2) 4)}	6,0	
in Anlehnung an MPE nach			
DIN EN ISO12181 (VDI/VDE 2617 Blatt 2.2)			
Messsysteme	Z-Achse Drehachsen	Zerodurmaßstab; Auflichtsystem/photoelektrisch; Auflösung 0,5 µm Glasteilscheiben mit Doppelabtastung; Durchlichtsystem/photoelektrisch; Auflösung 0,4"	
Tastsystem		Induktive Sensorik auf Trägerfrequenzbasis zur Erfassung der Auslenkungen und Kräfte auch bei höherer Dynamik	
Messkräfte bei Datenübernahme		ca 0,5 - 2 N	
Tastermasse		135 g (Grundeinstellung auf höhere Werte ist möglich)	
Max. Tasterlänge		ca. 300 mm	
Kleinster Tastkugeldurchmesser		1,5 mm	
Tasterwechseleinrichtung		Manueller, patentierter Tasterwechsel. Jeder Taster über ID-Chip absolut codiert.	

Anschlussdaten

Elektrische Anschlußwerte	230 V- (±10%); 50 bis 60 Hz (±3,5%), optional 100/110/120 V- (±10%); 50 bis 60 Hz (±3,5%) Gesamt-Leistungsaufnahme max. 400 VA
----------------------------------	-----------------------------------------------------------------------------------------------------------------------------------

Zulässige Umgebungsbedingungen

Luftfeuchtigkeit	40% bis 60% nicht kondensierend		
Umgebungstemperatur für Betriebsbereitschaft	+15 °C bis +35 °C		
Temperaturbedingungen zur Gewährleistung der spezifizierten Genauigkeiten	Umgebungstemperatur		20 - 30 °C
	Temperaturschwankungen	pro Stunde (K/h)	2,0
		pro Tag (K/d)	7,5
	Temperaturgradient	räumlich (K/m)	1,5
Bodenschwingungen am Aufstellort	Siehe Aufstellhinweise		

1) L = Messlänge in mm

2) Messungen mit Standardtaster Ø8 mm, Tasterlänge 53 mm, Tasterverlängerung 100 mm

3) Messungen mit Standardtaster Ø8 mm, Tasterlänge 53 mm, Tasterverlängerung 163 mm

4) Verwendeter Filter 15W/U

60-22-200/11-d Printed in Germany. VII/2003. Uoo
Änderungen in Ausführung und Lieferumfang sowie technische Weiterentwicklung vorbehalten.
Gedruckt auf chlorfrei gebleichtem Papier.
© Carl Zeiss © Konzept, Text und Gestaltung: Carl Zeiss.



Carl Zeiss
Unternehmensbereich
Industrielle Messtechnik
73446 Oberkochen/Germany
Vertrieb: +49 18 03 33 63 36
Service: +49 18 03 33 63 37
Telefax: +49 73 64 20 38 70
E-Mail: imt@zeiss.de
Internet: www.zeiss.de/imt

Wir beraten Sie gern